

## LUCHTKANAAL-DETECTIEKIT DÉTECTION EN GAINÉ DE VENTILATION

# LKD

- NL** De luchtkanaal-detectiekit LKD is ontworpen om een rookdetectie in luchtkanalen mogelijk te maken.

Klassieke rookdetectors kunnen in een luchtkanaal niet worden toegepast aangezien ze vanaf een luchtsnelheid van 5 m/sec een aërodynamisch obstakel vormen en de lucht (met rook) de detector niet kan bereiken.

De luchtkanaal-detectiekit bestaat uit een detectiekamer die door middel van een tegenplaat aan de buitenzijde van het luchtkanaal wordt bevestigd. In deze detectiekamer is een rookdetector geplaatst. Het geheel is luchtdicht afgesloten door middel van een afneembaar deksel met tussenvoeging van rubberen dichtingen. Door het plexivenster is de rookdetector zichtbaar.

De luchtkanaal-detectiekit is voorzien van een inlaat- en een uitlaatbuis. De inlaatbuis is voorzien van een afdichtstap en gaatjes over de hele lengte, die gericht zijn naar de luchtstroom. De uitlaatbuis is afgeschuind. Door de luchtstroom die zich haaks op de buizen bevindt, ontstaat aan de uitlaatbuis een zuigend effect, hierdoor komt de detectiekamer in onderdruk, waardoor een deel van de lucht in het luchtkanaal via de inlaatbuis door de detector komt.

De luchtkanaal-detectiekit wordt geplaatst in een recht stuk, waar geen luchturbulentie optreedt.



- FR** Le système LKD est conçu pour rendre possible la détection de fumée dans les gaines de ventilation.

L'application de détecteurs de fumée classiques dans les gaines de ventilation n'est pas possible étant donné qu'à partir d'une vitesse de l'air de 5 m/sec ils forment un obstacle aérodynamique et que l'air (avec fumée) ne peut pas atteindre le détecteur.

Le système se compose d'une chambre de détection fixée au côté extérieur de la gaine de ventilation au moyen d'une plaque. Dans cette chambre de détection est placé un détecteur de fumée. Le tout est fermé hermétiquement au moyen d'un couvercle amovible et de joints en caoutchouc. Le détecteur de fumée est visible par le hublot en plexi.

Le système est pourvu d'un tuyau d'admission et d'un tuyau d'échappement. Le tuyau d'admission est pourvu d'un bouchon de fermeture et d'orifices sur toute sa longueur. Ceux-ci sont dirigés vers le courant d'air. Le tuyau d'échappement est biseauté. De par le courant d'air qui se trouve perpendiculairement sur les tuyaux, un effet de succion se produit sur le tuyau d'échappement. De ce fait la chambre de détection est mise en sous-pression et une partie de l'air dans la gaine de ventilation passe par le détecteur via le tuyau d'admission.

Le système est placé sur un trajet droit où il n'y a pas de turbulence d'air.

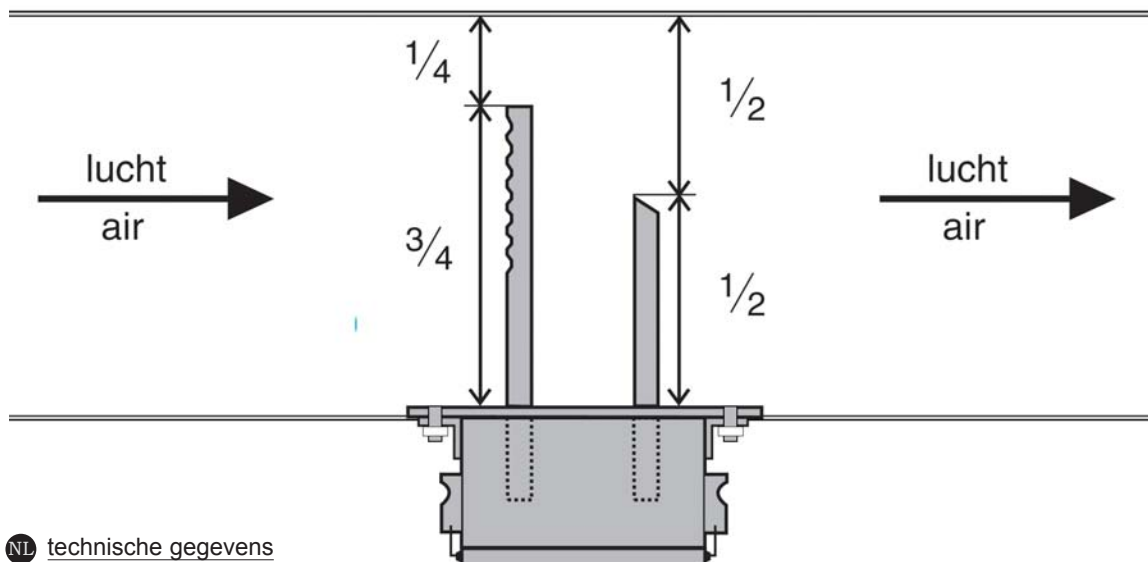

**NL** technische gegevens

materiaal : staal  
 afwerking : epoxy antraciet  
 gewicht : 4,5 kg

**FR** données techniques

matériel : acier  
 finition : epoxy anthracite  
 poids : 4,5 kg

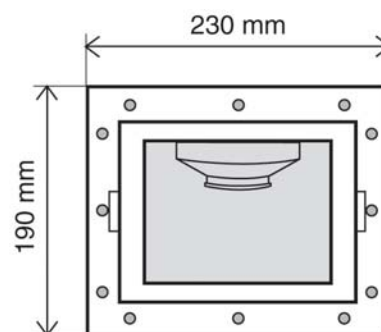

vooraanzicht  
 vue de face

M 8

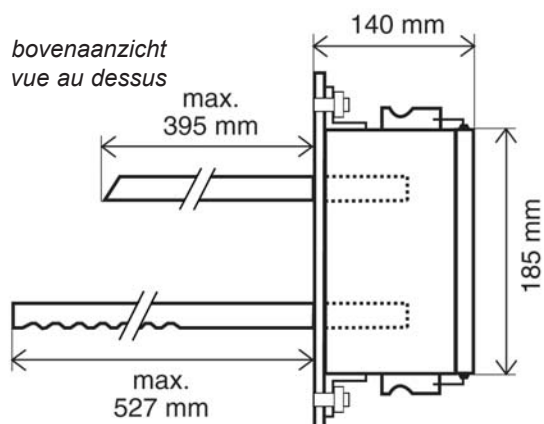

bovenaanzicht  
 vue au dessus

te maken opening  
 l'ouverture à faire

